

WAGNER

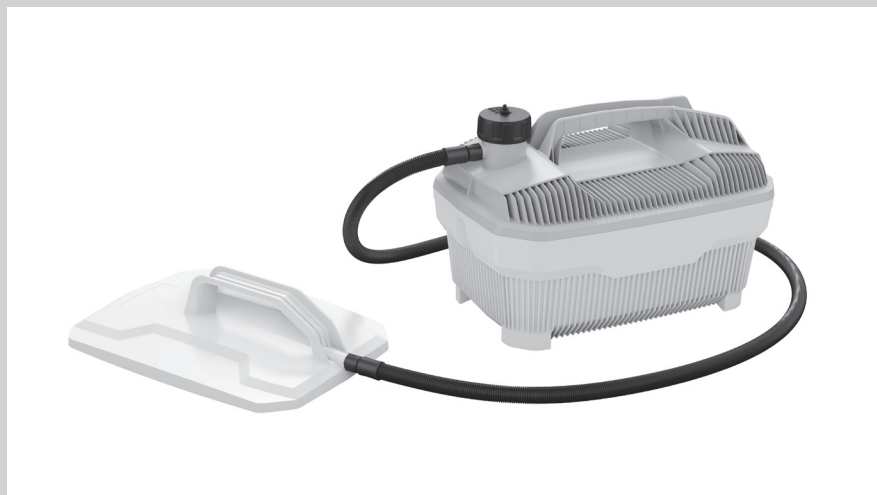

**ОТПАРИВАТЕЛЬ ОБОЕВ
STEAMFORCE
STEAMFORCE PLUS**

ПЕРЕВОД ОРИГИНАЛЬНОГО РУКОВОДСТВА ПО ЭКСПЛУАТАЦИИ

RU

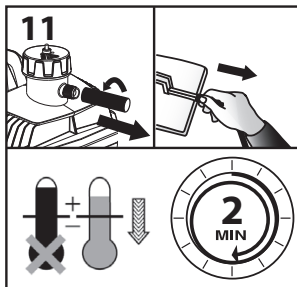
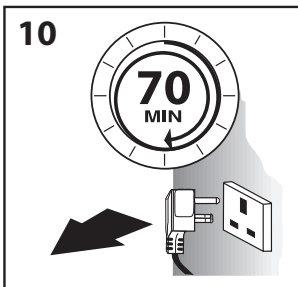
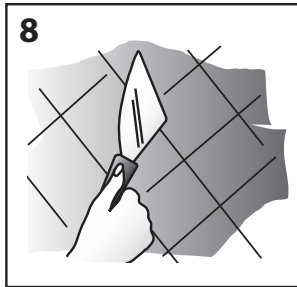
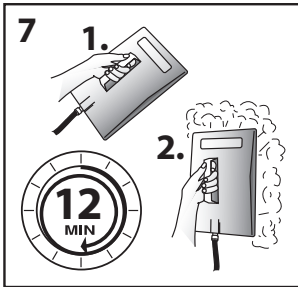
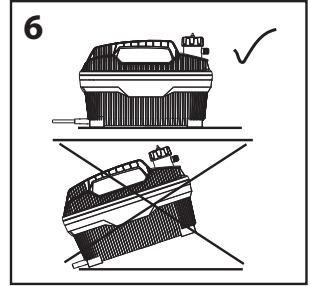
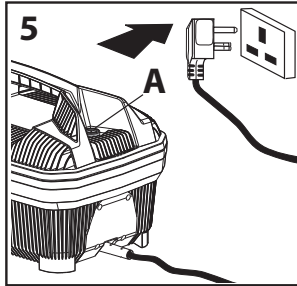
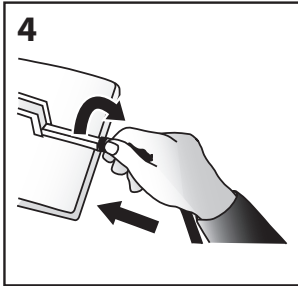
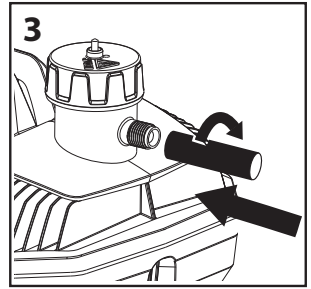
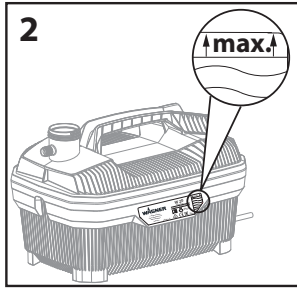
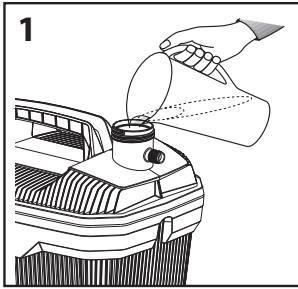

БЛАГОДАРИМ ВАС ЗА ДОВЕРИЕ К НАШИМ ИЗДЕЛИЯМ

Настоящее руководство по эксплуатации является частью устройства. Его необходимо хранить в надежном месте! Перед началом использования устройства следует внимательно ознакомиться с настоящим руководством по эксплуатации.

Комплект поставки

- 1 Основной агрегат
- 2 Паровой шланг
- 3 Паровые плиты большая
- 4 Паровые плиты малая*
- 5 Шпатель*
- 6 Руководство по эксплуатации

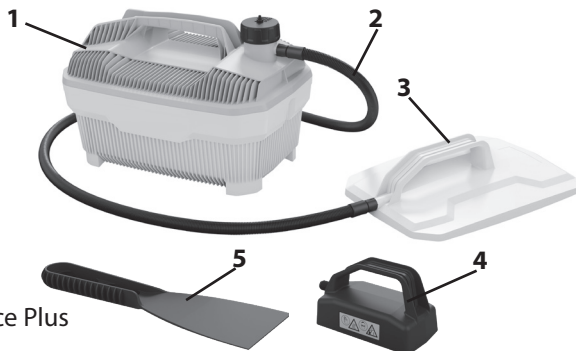

* Содержится только в SteamForce Plus

Обозначение использованных символов

	Данный символ указывает на потенциальную опасность для вас или устройства. Под данным символом указана важная информация о предотвращении возможных травм, а также повреждений устройства.
	Обозначает рекомендации по применению и другие полезные замечания.
	ОСТОРОЖНО: пар может выходить по краям паровой плиты
	Опасность ошпаривания: при выполнении работ на высоте больше роста человека из отпаривателя могут вытекать капли горячей воды.
	Внимание! Опасность ожога! Во время эксплуатации поверхность может нагреваться.
	Используйте во время работы соответствующие защитные перчатки.
	Используйте во время работы соответствующие защитные очки.

Общие указания по технике безопасности

ПРЕДУПРЕЖДЕНИЕ!



Необходимо ознакомиться со всеми инструкциями. Ошибки при соблюдении приведенных ниже инструкций могут привести к удару электрическим током, возгоранию и/или серьезным травмам.

- a) **Обеспечьте хорошее освещение своего рабочего места и содержите его в чистоте.** *При ненадлежащем или недостаточно освещенном рабочем месте возможность возникновения несчастных случаев резко возрастает.*
- b) **Не допускайте детей, некомпетентных лиц и животных в область работы отпаривателя.** *В случае отвлечения внимания можно потерять контроль над работой устройства.*
- c) **Убедитесь, что штекер отпаривателя подходит к розетке. Категорически запрещено выполнять какие-либо манипуляции со штекером. Не допускайте использования штекерных адаптеров при работе с устройствами, имеющими защитное заземление.** *Применение оригинальных штекеров и подходящих розеток уменьшает риск получения удара электрическим током.*
- d) **Избегайте любого контакта с заземленными поверхностями, такими как трубопроводы, нагревательные элементы, печи и охладители.** *Риск удара электрическим током увеличивается, когда ваше тело контактирует с землей.*
- e) **Это устройство может использоваться лицами с ограниченными физическими, сенсорными или умственными способностями или с недостатком опыта и знаний, если они находятся под наблюдением или прошли инструктаж по безопасному использованию устройства и понимают возможные опасности.**
- f) **Детям запрещается играть с устройством.** *Они могут ошпариться или пострадать от удара электрическим током.*

Указания по технике безопасности при работе с отпаривателем обоев

Внимание! При выполнении работ с горячим паром (мин. 100 °С) существует опасность получения серьезных ожогов. Горячий пар и кипящая вода могут выплеснуться при активации предохранительного клапана (5 А) вследствие избыточного давления при сбое в работе устройства. Положение отпаривателя во время его эксплуатации следует менять очень осторожно. Паровой блок, шланг и паровая плита могут сильно нагреваться. При использовании устройства следует всегда надевать подходящую спецодежду и перчатки.



При эксплуатации устройства разрешается использовать исключительно чистую воду без добавления каких-либо активных веществ или присадок. Устройство запрещается включать, когда оно пустое.

Паровую плиту/острие ни в коем случае не направляйте на людей, животных или термочувствительные предметы. Не направлять жидкость или пар на электрические устройства и приспособления, содержащие электрические детали. **Постоянно следите за тем, чтобы устройство всегда устойчиво стояло в горизонтальном положении (на полу) (рис. 6).**

Не наступайте на устройство или на паровой шланг, а также не кладите никакие предметы на них. Ни в коем случае не перекручивайте и не перегибайте паровой шланг, а также не блокируйте клапан. Устройство переносите исключительно за ручку.

Ни в коем случае не тяните за паровой шланг или кабель питания. Запрещается использовать устройство после падения, если видны повреждения или если оно негерметично.

Ни в коем случае не погружайте устройство в жидкость. Всегда вынимайте из розетки штекер кабеля питания во время замены принадлежностей, технического обслуживания, заполнения/дозаправки или опорожнения или в случае, если отпариватель не используется (включая перерывы в работе). Держите устройство в недоступном для детей месте, когда оно включено или остывает.

Ни в коем случае не заливайте слишком большое количество

жидкости в устройство. В случае переполнения или неисправности вынимайте штекер кабеля питания. Разрешается использование только оригинальных **запасных деталей и принадлежностей** фирмы WAGNER!

Осторожно! Опасность короткого замыкания! Розетки и выключатели должны быть закрыты, не допускайте их контакта с паром. При использовании удлинителя: макс. длина 10 м, поперечное сечение кабеля должно составлять не менее $3 \times 1 \text{ мм}^2$. **Не допускайте повреждения проводов!** При работе вблизи деревянных или гипсовых поверхностей, а также материалов с покрытием они могут получить повреждение под воздействием тепла и пара. Совет: используйте картонный или металлический щиток для защиты от воздействия тепла и пара. В случае перегрева устройство автоматически отключается. Примерно через 10 минут устройство автоматически включается снова. Продолжительность генерации пара составляет ок. 70 минут. Запрещается оставлять устройство без присмотра, если оно подключено к сети. Не ставьте устройство вблизи детей и животных. Бак парового блока ни в коем случае не должен быть совершенно пустой.

Применение по назначению

Отпариватель обоев предназначен исключительно для удаления обоев.

Для обеспечения оптимального срока службы отпаривателя после каждого применения сразу вынимайте штекер провода питания и тщательно очищайте устройство.

ОСТОРОЖНО! Пар может разрушить рыхлую, треснувшую, пористую или плохо затвердевшую штукатурку. Перед началом работ проверьте устройство на небольшом участке поверхности. Не удерживайте паровую плиту слишком долго в одном положении, снимайте ее сразу, как только штукатурка начнет крошиться.

ЗАЩИТИТЕ СВОЙ ДОМ! Чтобы не допустить появления пятен пара на коврах и мебели, ставьте устройство на твердую ровную подставку. Убедитесь в том, что устройство не соскользнет или не опрокинется. Защитная пленка и газеты для этих целей не подходят.

Подготовка



Особенно рекомендуется для многослойных ретушированных водонепроницаемых обоев: обрабатывайте отслаивающиеся участки крест-накрест шпателем для обоев.

Эксплуатация

- Снимите пробку и заполните устройство чистой водой до отметки указателя уровня MAX. Вставьте пробку на место (рис. 1 + 2).
- Привинтите шланг от руки к резьбовым патрубкам на баке горячей воды и на паровой плите так, чтобы он был надежно закреплен. **НЕ ЗАТЯГИВАЙТЕ СОЕДИНЕНИЯ СЛИШКОМ СИЛЬНО** (рис. 3 + 4). Регулярно проверяйте места соединения на надежность крепления во время эксплуатации устройства.
- Подсоедините кабель питания к розетке (рис. 5).
- Для генерации пара может потребоваться примерно 12 минут. Это зависит от количества и температуры заполненной воды (рис. 7).
- Не оставляйте устройство без присмотра. Дети и животные не должны находиться в помещении эксплуатации устройства.
- Незадолго до окончания процесса генерации пара на паровой плите образуются пузыри с небольшим количеством воды.
- Осторожно: перед выходом пара из устройства может вытекать горячая вода.
- Удерживайте паровую плиту в течение примерно 10 секунд всей площадью на обоях. После этого их можно легко удалить с помощью шпателя (рис. 9).
- Требуемое количество пара зависит от вида обоев. Продолжайте работать отпаривателем до тех пор, пока уровень воды не станет низким. Затем устройство отсоедините от электрической сети и дайте ему остыть не менее 2 минут (рис. 11).

Внимание! Осторожно: горячие жидкости или пар могут стать причиной ожогов.



Опасность **ошпаривания!** Пар может также конденсироваться в кипящие горячие капли. Не направляйте струю пара на электрические приборы. Опасность ошпаривания указывается на пробке с помощью символа .



Осторожно: пар — При открывании крышки бака и дозаправке прибора может выходить горячий пар. После завершения работ дайте прибору полностью остыть и опорожните его. Перед укладкой прибора на хранение убедитесь в том, что прибор пуст и высушен.



Для хранения устройства всегда полностью сливайте воду из него. Перед навинчиванием пробки всегда давайте устройству остыть не менее 2 минут. Осторожно! Опасность ошпаривания (рис. 11)! Во время фазы разогрева из паровой плиты может вытекать горячая вода. При выполнении работ на высоте больше роста человека из отпаривателя может вытекать горячая вода.

Удаление известковой накипи



Вследствие образования известковой накипи устройство может быть повреждено. Регулярное удаление известковой накипи является предпосылкой для поддержания работоспособности вашего устройства. Удаляйте известковые отложения в приборе в зависимости от жесткости воды согласно данным в приведенной далее таблице. На неисправности устройства, которые связаны с недостаточным удалением известковой накипи, гарантия не распространяется!

Жесткость	mmol/l	Рекомендация по удалению известковых отложений
Низкая	< 1,50	После 11 заполнений бака (44 л)
Средняя	1,50 - 2,50	После 9 заполнений бака (36 л)
Высокая	> 2,50	После 6 заполнений бака (24 л)

- Используйте обычные жидкости или таблетки для удаления известковой накипи. Залейте в мерную емкость 1,5 литра воды.
- Добавьте требуемое количество средства для удаления известковой накипи в соответствии с данными изготовителя и тщательно перемешайте раствор.
- **ЗАЛЕЙте** раствор для удаления известковой накипи в устройство.
- Оставьте раствор для удаления известковой накипи в устройстве примерно на 30 минут.
- Затем полностью слейте раствор из отпаривателя обоев.
- После этого тщательно промойте устройство два-три раза чистой водой, чтобы полностью удалить все остатки раствора для удаления известковой накипи.

Хранение

Устройство следует хранить вертикально в сухом помещении без жидкости.

Технические характеристики

Электропитание	220–240 В ~	Потребление тока	2000
Продолжительность генерации пара*	70 мин	Скорость пара	45 г/ мин
Макс. объем заполнения	4,0 л	Вес большой паровой плиты	150 г
Вес (устройство, паровой шланг, паровая пластина)	1,8 кг	Вес малой паровой плиты	60 г
Длина шланга	3,7 м		

* Примерная продолжительность генерации пара до момента срабатывания защитного отключения.

УСТРАНЕНИЕ НЕИСПРАВНОСТЕЙ

НЕИСПРАВНОСТЬ	Причина	Способ устранения
Отпариватель обоев не работает.	<ul style="list-style-type: none"> • Нагревательный элемент покрыт известковой накипью. • Слишком мало воды в баке. Соответствующий предохранитель защищает нагревательный элемент от перегрева, когда в баке слишком мало воды. • Устройство расположено неровно, нагревательный элемент не находится в воде. 	<p>→ Очистка.</p> <p>→ Дозаправьте устройство водой. Подождите 2 минуты. После дозаправки водой предохранитель нагревательного элемента сбрасывается.</p> <p>→ Установите устройство горизонтально.</p>

Запасные части

Поз.	Наименование	№ для заказа
1	Паровой шланг	2414575
2	Паровая плита, большая	2414572
3	Паровая плита, малая	2414573
4	Шпатель	2414574
5	Крышка бака	2414576

Защита окружающей среды



Аппарат вместе с принадлежностями и упаковкой должен повторно использоваться с экологически рациональной точки зрения. Не бросайте аппарат при утилизации в бытовой мусор. Поддержите защиту экологии и поэтому сдайте аппарат в местную службу утилизации или проконсультируйтесь в специализированной службе сбыта.

Важное замечание об ответственности за продукт!

На основании предписания ЕС с 01.01.1990 изготовитель отвечает только в том случае за свой продукт, если все детали произведены изготовителем или были допущены им, или если аппарат был правильно смонтирован и правильно эксплуатировался. При использовании принадлежностей и запчастей другого производства ответственность полностью или частично снимается.

3+1 года гарантии

Срок гарантии составляет 3 года со дня продажи (кассовый чек). Он дополнительно продлевается на 12 месяцев, если в течение 4-х недель после покупки устройство регистрируется в интернете на странице www.wagner-group.com/3plus1. Регистрация возможна только в том случае, если покупатель соглашается с сохранением вводимых им данных. Гарантийное обслуживание ограничивается бесплатным устранением недостатков, явно связанных с применением небезупречного материала при производстве или дефектами сборки, либо бесплатной заменой неисправных частей. Применение или ввод в эксплуатацию, а также самостоятельно выполняемые монтаж или ремонт, не указанные в нашем руководстве по эксплуатации, исключают предоставление гарантии. Подверженные износу части также исключены из гарантии. Гарантийное обслуживание исключает коммерческое применение изделия. Мы безоговорочно сохраняем за собой право на предоставление гарантийного обслуживания. Гарантия теряет свою силу, если изделие вскрывалось другими лицами, кроме персонала службы сервиса WAGNER. Повреждения при транспортировке, работы по техобслуживанию, а также повреждения и неисправности вследствие недостаточного техобслуживания не подпадают под действие гарантии. Подтверждением приобретения изделия при обращении за предоставлением гарантийного обслуживания является предъявление оригинального чека. Насколько позволяет закон, нами исключается всякая ответственность за любого рода ущерб жизни и здоровью людей, материальный или косвенный ущерб, в частности, если изделие использовалось в иных целях, отличных от указанных в руководстве по эксплуатации, вводилось в эксплуатацию или обслуживалось или самостоятельно ремонтировалось неспециалистом не в соответствии с нашим руководством по эксплуатации. Ремонтные или восстановительные работы, выходящие за рамки указанных в настоящем руководстве по эксплуатации, производятся на заводе-изготовителе. В гарантийном случае или при необходимости ремонта обращаться в соответствующий пункт продажи.

На гарантийный ремонт фирменных устройств WAGNER

Изделие	
Модель	
Серийный номер	
Дата продажи	
ГАРАНТИЙНЫЙ СРОК – 36 МЕСЯЦЕВ	
Фирма-продавец	
Адрес фирмы-продавца	
Телефон фирмы-продавца	
Исправное изделие в полном комплекте, с инструкцией по эксплуатации получил; с условиями гарантии и сервисного обслуживания ознакомлен и согласен.	
Подпись покупателя	

Благодарим Вас за то, что Вы приобрели фирменное устройство WAGNER, изготовленное и испытанное в соответствии с высочайшими стандартами качества.

Перед использованием данного изделия мы настоятельно рекомендуем Вам внимательно ознакомиться с правилами, изложенными в руководстве по эксплуатации.

Фирма-изготовитель предоставляет на приобретенное Вами устройство гарантию сроком на 3 года со дня его продажи.

Предоставленная гарантия действительна на территории стран СНГ на следующих условиях:

1. Изделие должно быть приобретено на территории стран СНГ и использовано в соответствии с правилами изложенными в руководстве по эксплуатации.
2. Гарантийное обслуживание производится уполномоченной сервисной организацией ООО "ВинТех рус".
3. Гарантийный период на основное изделие, а также на комплектующие с ограниченным сроком гарантии продлевается на время нахождения изделия в гарантийном ремонте. Соответствующая информация о произведенном гарантийном обслуживании должна вписываться в данный гарантийный талон представителями уполномоченной сервисной организации, выполнившей ремонт, сразу же после его завершения.
4. В случае, если гарантийный ремонт устройства выполнялся посредством замены составной его части, на них предоставляется гарантия сроком на один месяц, исчисляемая со дня выдачи устройства покупателю.
5. Изготовитель может быть освобожден от ответственности за недостатки товара, возникшие после передачи товара покупателю вследствие нарушения им правил пользования, транспортировки, хранения изделия, действий третьих лиц или непреодолимой силы, и, в частности, за недостатки, возникшие вследствие нарушения следующих правил пользования: (1) внесение в конструкцию изделия любых изменений, которые не были официально одобрены фирмой WAGNER, (2) подключение каких-либо устройств, применение совместно с изделием дополнительных аксессуаров и расходных материалов иных, чем те, которые рекомендованы к применению фирмой WAGNER.

6. Настоящая гарантия является дополнением к конституционным и иным правам покупателей и ни в коей мере не ограничивает их.

Для удобства сервисного обслуживания и удовлетворения иных предусмотренных законодательством Ваших требований настоятельно рекомендуем Вам в течение всего срока эксплуатации устройства сохранять поставляемую вместе с изделием сопроводительную документацию (данный гарантийный талон, инструкцию по эксплуатации и т.д.), а также документы. Подтверждающие факт заключения договора купли-продажи (кассовый чек, товарная накладная и т.д.)



ОТРЫВНОЙ ТАЛОН № _____

Изделие		Печать фирмы-продавца
Модель		
Серийный номер		
Дата продажи		
Фирма-продавец		
ГАРАНТИЙНЫЙ СРОК – 36 МЕСЯЦЕВ		

Заполняется фирмой-продавцом

----- линия отреза -----



ОТРЫВНОЙ ТАЛОН № _____

Изделие		Печать фирмы-продавца
Модель		
Серийный номер		
Дата продажи		
Фирма-продавец		
ГАРАНТИЙНЫЙ СРОК – 36 МЕСЯЦЕВ		

Заполняется фирмой-продавцом

----- линия отреза -----



ОТРЫВНОЙ ТАЛОН № _____

Изделие		Печать фирмы-продавца
Модель		
Серийный номер		
Дата продажи		
Фирма-продавец		
ГАРАНТИЙНЫЙ СРОК – 36 МЕСЯЦЕВ		

Заполняется фирмой-продавцом

----- линия отреза -----

ОСОБОЕ ВДОХНОВЕНИЕ

Вы в поисках следующего проекта? Воспользуйтесь нашим поиском проектов.

Здесь вы найдете практические инструкции по ремонту и декорированию и советы для домашних умельцев.

Ваш дом станет уникальным. Создавайте красоту сами!



Обновите лаковое покрытие террасы!

Время переклеивать обои!



Создайте дизайн интерьера и прилегающей территории в стильных цветах!



Больше вдохновения?
wagner-group.com/projects



ПРИНАДЛЕЖНОСТИ ДЛЯ ИЗДЕЛИЙ WAGNER

Соответствующие принадлежности для многочисленных проектов! Универсальность и простота замены. Чтобы ваша работа стала приятнее и эффективнее — и доставляла вам еще больше удовольствия! Больше информации на сайте go.wagner-group.com/diy-accessories

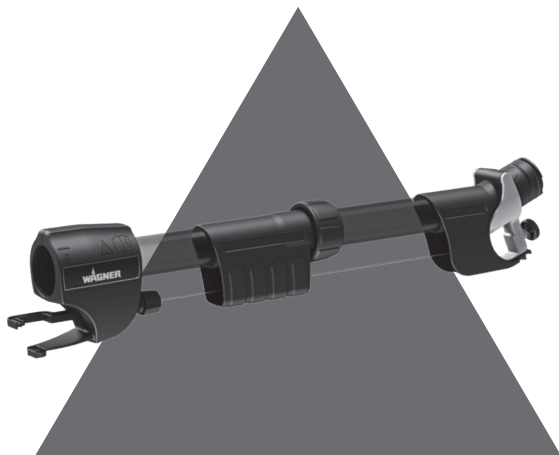





Другие принадлежности и подробную информацию о них см. здесь: go.wagner-group.com/diy-faqs

КАЧЕСТВО С 1947 ГОДА

Мы стремимся создавать идеальные поверхности и высоко ценим преимущества, которые они дают нашим клиентам. Свою миссию мы видим в том, чтобы придавать поверхностям цвет, защищать их и наделять нужными функциями. Мы применяем свои профессиональные знания в ваших проектах и оказываем вам индивидуальную сервисную поддержку. Благодаря инновационным технологиям и максимально эффективным, надежным и удобным для пользователя решениям мы постоянно задаем новые стандарты технологий обработки поверхностей.

ПОИСК ИЗДЕЛИЙ

 <p>WOOD & METAL SPRAYER Специалист по ЛКМ: для нанесения лака и прозрачной краски на металл и дерево.</p>	 <p>WALL SPRAYER Специалист по обработке стен: для нанесения дисперсионной краски на стены и потолок.</p>
 <p>UNIVERSAL SPRAYER Специалист-универсал: для нанесения лака, прозрачной и дисперсионной краски на металл, дерево и стены.</p>	 <p>AIRLESS SPRAYER Мастер: инновационная технология HEA для масштабного нанесения лака, прозрачной и дисперсионной краски.</p>

СЕРВИС

Вопросы? Проблемы?
 Мы вам поможем!
 Ваше мнение важно для нас!
www.wagner-group.com/service



Вопросы и ответы



Инструкции и примеры проектов



Опросы и обратная связь



Поддержка и контакты

D **J. WAGNER GMBH**
Otto-Lilienthal-Str. 18
88677 Markdorf
T +49 0180 - 55 92 46 37
F +49 075 44 -5 05 11 69

SK **E-CORECO SK S.R.O.**
Kráľovská ulica 8/7133
927 01 Šaľa
T +42 1948882850
F +42 1313700077

CZ **E-CORECO S.R.O.**
Na Roudné 102
301 00 Plzeň
T +42 734 792 823
F +42 227 077 364

F **WAGNER FRANCE S.A.R.L.**
12 Avenue des Tropiques
Z.A. de Courtaboeuf
91978 Les Ulis Cedex
T +33 0825 011 111
F +33 (0) 1 69 81 72 57

GB **WAGNER SPRAYTECH (UK) LTD**
Innovation Centre
Silverstone Park
Silverstone
Northants NN12 8GX
T +44 (0) 1327 368410

H **DINOCOOP KFT.**
Radvány u. 24.
1118 Budapest
T +36 1 3193064
F +36 1 3193066

DK **ORKLA HOUSE CARE DANMARK A/S**
Stationsvej 13
3550 Slangerup
Danmark
T +45 47 33 74 00
F +45 47 33 74 01

NOR **ORKLA HOUSE CARE NORGE AS**
Nedre Skøyen vei 26,
PO Box 423, Skøyen
0213 Oslo
T +47 22 54 40 19

PL **PUT WAGNER SERVICE**
ul. E. Imieli 27
41-605 Swietochlowice
T +48/32/346 37 00
F +48/32/346 37 13

S **ORKLA HOUSE CARE AB**
Box 133
564 23 Bankeryd
Sweden
T +46(0)36 37 63 00

ROM **ROMIB S.R.L.**
str. Poligonului nr. 5 - 7
100070 Ploiesti, judet Prahova
T +40-344801240
F +40-344801239

CH **J. WAGNER AG**
Industriestraße 22
9450 Altstätten
T +41 71 - 7 57 22 11
F +41 71 - 7 57 23 23

RUS **Импортер:**
ООО «ВинТех рус»
143960 МО, г. Реутов, улица
Железнодорожная, д. 11, кв./оф. V
Телефон: +7 (499) 705-11-31
Почта: hello@wagner.ru
Сайт: www.wagner.ru

Изготовитель:
Дж. Вагнер Гмбх,
Отто-Лилентал, 18
Д-88677 Маркдорф, Германия
www.wagner-group.com

EAC

Material No. 2420440 A
09/2020

Допускаются ошибки и изменения.

© Copyright by J.Wagner GmbH