

WAGNER

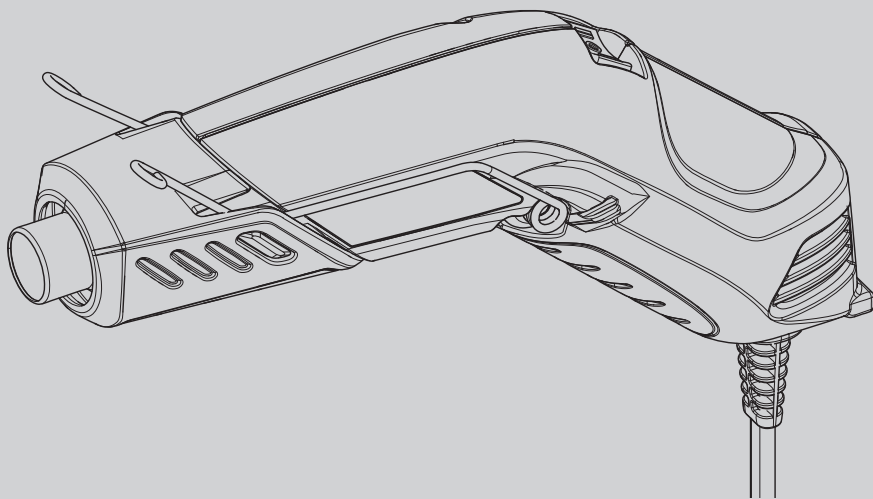

FURNO F100
HOT AIR MULTI PURPOSE TOOL
ПЕРЕВОД ОРИГИНАЛЬНОГО
РУКОВОДСТВА ПО ЭКСПЛУАТАЦИИ

RU



БОЛЬШОЕ СПАСИБО ВАМ ЗА ДОВЕРИЕ

Благодарим Вас за приобретение продукции торговой марки «WAGNER»! Пожалуйста, перед вводом в эксплуатацию внимательно прочитайте инструкцию по использованию и соблюдайте предупреждения по безопасности. Храните инструкцию по использованию и приложите ее к изделию, если Вы когда-нибудь будете передавать его. По всем вопросам и пожеланиям мы всегда в Вашем распоряжении по указанному на обратной стороне телефону или на сайте в интернете www.m-p-l.ru.

Содержание

1. Объяснение использованных символов	1
2. Общие указания по безопасности	2
3. Область применения	3
4. Технические данные	4
5. Описание	4
6. Ввод в эксплуатацию	5
7. Применение	5
8. Настройки рекомендуемой температуры	7
9. Перерывы и завершение работы	7
10. Очистка и техническое обслуживание	8
11. Хранение	8
12. Защита окружающей среды	8
13. Важное замечание об ответственности за продукт!	8

1. Объяснение использованных символов

	Данный символ указывает на потенциальную опасность для Вас или для аппарата. Под данным символом Вы найдете важную информацию, как предотвратить повреждения для Вас и неисправности для аппарата.
	Опасность удара током
	Обозначает рекомендации по применению и другие полезные замечания

2. Общие указания по безопасности

Внимание! *Ознакомьтесь со всеми указаниями по технике безопасности, инструкциями, иллюстрациями и техническими характеристиками, относящимися к данному электроинструменту.* Упущения при соблюдении приведенных ниже инструкций могут привести к удару электрическим током, возгоранию и/или серьезным травмам. **Сохраните все указания по технике безопасности и инструкции для использования в будущем.** Термин «Электроинструмент», используемый в данных указаниях по технике безопасности, относится к электроинструментам с питанием от сети (с кабелем питания) и к электроинструментам с питанием от аккумулятора (без кабеля питания).



Данный строительный фен создает очень высокую температуру (до 360°C). Его следует использовать с осторожностью, чтобы не допустить воспламенения горючих материалов.

- Соблюдайте особую осторожность при работе вблизи горючих материалов. При возможности удалите горючие материалы из рабочей зоны.
- В целях безопасности всегда держите наготове ведро воды или огнетушитель.
- Строительный фен должен постоянно находиться в движении. Не задерживайтесь слишком долго на одном и том же участке.
- Не используйте прибор во взрывоопасных средах.
- Обратите внимание на то, что тепло может передаваться к горючим материалам, которые находятся вне поля вашего зрения.
- Всегда ставьте прибор на ножки подставки. Перед тем, как убрать, дайте ему полностью остыть.
- Никогда не прикасайтесь к форсунке в нагретом состоянии.
- Не оставляйте прибор во включенном состоянии без присмотра.
- Данный прибор может использоваться детьми старше 8 лет, а также лицами с ограниченными физическими, сенсорными или умственными способностями или с недостатком опыта и знаний, если они находятся под наблюдением или прошли инструктаж по безопасному использованию устройства и понимают возможные опасности. Детям запрещается играть с прибором. Чистка и техническое обслуживание не должны выполняться детьми без присмотра.
- Термофен и краска сильно нагреваются. Во избежание ожогов надевайте во время работы защитные перчатки и защитные очки.
- Не направляйте горячий воздушный поток на людей или животных.
- Не используйте строительный фен в качестве фена для волос.



ВНИМАНИЕ! При нагревании краски могут образовываться вредные для здоровья газы и пары. Всегда носите средства защиты органов дыхания и хорошо проветривайте рабочее помещение.

- Старые красочные покрытия могут содержать свинец. Краску с содержанием свинца нельзя удалять с помощью термофена. При возникновении сомнений проверьте состав краски, обратившись к специалисту.
- Проверяйте исправность электроинструмента, кабеля и штекера перед каждым употреблением. Не используйте электроинструмент при обнаружении повреждений. Не открывайте электроинструмент самостоятельно. Выполняйте его ремонт только с помощью квалифицированных специалистов, используйте исключительно оригинальные запасные части.
- Не используйте соединительный провод не по назначению, для переноски и подвешивания электроинструмента, не вытаскивайте штекер за провод из розетки. Держите соединительный провод вдали от источников тепла, масла, острых краев или подвижных частей аппарата. Поврежденные или скрученные соединительные провода повышают риск удара током.
- Если поврежден соединительный провод аппарата, он должен быть заменен изготовителем или его сервисной службой или лицом с подобной квалификацией, чтобы избежать повреждений.
- Не допускайте, чтобы на электроинструмент попадал дождь или влага. Попадание воды в электроинструмент повышает риск удара током.
- Если избежать эксплуатации электроинструмента во влажных условиях невозможно, используйте устройство защитного отключения. Применение устройства защитного отключения уменьшает риск электрического удара.
- Используйте только соответствующие удлинители в исправном состоянии. Гармонизированный кабель с резиновой изоляцией H05RR-F 3 x 1.0 кв. мм считается необходимым минимумом для общего применения.
- Всегда отключайте строительный фен от источника электропитания, когда он не используется.
- Храните термофен в сухом месте, вдали от детей.
- Содержите Ваше рабочее место чистым и хорошо освещенным.
- Рассчитывайте свои силы, в частности, при работе на лестницах.
- Никогда не используйте прибор для размораживания замерзших труб, находящихся внутри стен или рядом с горючими материалами.

3. Область применения

Модель F100 используется в различных областях:

- Размягчение краски, герметизирующего состава и оконной замазки для более легкого удаления
- Размягчение клеящих веществ для удаления наклеек и напольной плитки
- Запрессовка упаковочной пленки
- Работа с термоусадочными рукавами
- Изготовление поделок (например, тиснение)



Для получения более подробной информации о разнообразных проектах и просмотра обучающих видеороликов посетите наш сайт в Интернете www.wagner-group.com/furno.

4. Технические данные

Технические данные	
Напряжение:	220-240 В [~] , 50-60 Гц
Потребляемая мощность:	170 Вт (уровень I), 350 Вт (уровень II)
Двойная изоляция	<input type="checkbox"/>
Тепловая мощность:	ок. 230°C (уровень I), ок. 360°C (уровень II)
Кабель питания:	1,8 м
Вес:	0,33 кг

5. Описание

- 1) Переключатель ВКЛ/ВЫКЛ
0 = ВЫКЛ.
I = ВКЛ. уровень I (230°C)
II = ВКЛ. уровень II (360°C)
- 2) Поверхности для захвата
- 3) Откидная опора
- 4) Вентиляционные отверстия
- 5) Металлическая форсунка

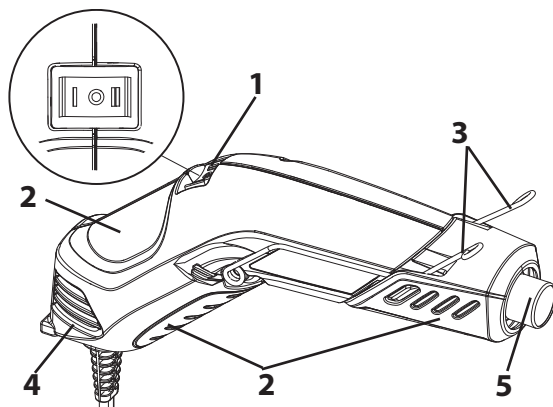

В зависимости от применения F100 может по-разному держаться и использоваться.



Опасность ожога в результате нагрева форсунки и воздуха. Держите термофен, используя только поверхности для захвата. Всегда носите жаропрочные рабочие перчатки. Не закрывайте вентиляционные отверстия.

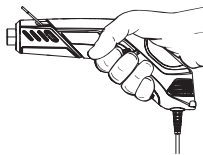

- a) Ручка «Пистолет»: Для выполнения более крупной работы

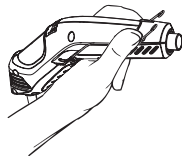

- b) Ручка «Карандаш»: Для выполнения тонкой работы, где требуется точность.



- c) Установка на опоры: Для выполнения работ, где не требуется использование рук, и для охлаждения термофена

6. Ввод в эксплуатацию

Перед подключением к сети проверьте, что напряжение сети совпадает с указанными фирменными данными на табличке.

1. Stecken Sie die Heißluftpistole in eine Standardsteckdose. Вставьте штекер строительного фена в стандартную электророзетку.
2. Чтобы включить строительный фен, переведите переключатель в требуемое положение. Шум электровентилятора указывает на то, что строительный фен работает.

Внимание: Если вентилятор не включен, термофен следует сразу отключить (положение 0). В отсутствии охлаждения нагревательный элемент перегорает.



Во время первого включения возможно образование дыма по причине сгорания нанесенного на заводе масла. Дым должен исчезнуть через некоторое время после первого запуска.

7. Применение



Перед использованием строительного фена обязательно прочитайте указания по безопасности, приведенные в данном руководстве.



Информация о настройках рекомендуемой температуры для отдельных типов применения представлена в таблице, глава 8.

Эксплуатация со свободными руками

Сожмите ножки и отведите их назад, чтобы поставить термофен в вертикальное положение.

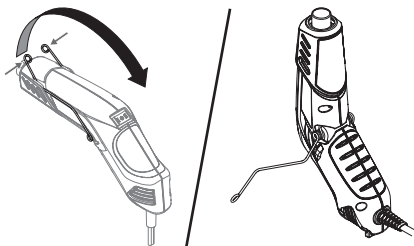

Снятие краски



Всегда принимайте меры для защиты стекла при работе рядом с окнами.

Не используйте строительный фен на поверхностях, которые могут быть повреждены при нагреве, например, панели, облицовочные элементы или оконные рамы с виниловым покрытием. При удалении краски с оконных рам строительный фен размягчает оконную замазку. Следите за тем, чтобы замазка не была удалена скребком. Замазка снова застынет после охлаждения. Не используйте строительный фен на стеклопакетах, таких как Thermorane. Расширение кромок стекла может нарушить уплотнение по краям.

Строительный фен разогревает поверхность и вызывает размягчение краски, после чего ее можно легко соскрести, не повредив при этом поверхность. Некоторые краски можно размягчить даже без образования пузырей; некоторые краски могут превратиться в резиноподобную массу, а для некоторых красок может потребоваться более высокая температура.

При работе с несколькими слоями краски для ускорения процесса снятия следует тщательно прогреть поверхность вплоть до деревянной основы. После этого все слои можно счистить за один раз.

Мягкая проволочная щетка может оказаться наилучшим инструментом при работе с очень сложными поверхностями. Минеральные краски и некоторые виды покрытий, например, цементная краска и керамика, не размягчаются при нагреве, поэтому для удаления такой краски нельзя использовать строительный фен.

Оптимальный метод для удаления краски

Медленно и непрерывно перемещайте вперед строительный фен под углом к поверхности, при котором сопло направлено в сторону движения. Это позволит вам счищать краску на безопасном удалении от потока горячего воздуха и обеспечить более низкую температуру скребка и зачищаемой поверхности.

- A. Горячий воздух разогревает поверхность.
- B. Краска размягчается горячим воздухом.
- A + B. Глубокое проникновение тепла по всей площади нагрева.
- C. Краску можно легко счистить после размягчения и перемещения фена далее вперед.
- D. Зачищенная поверхность может остывать.

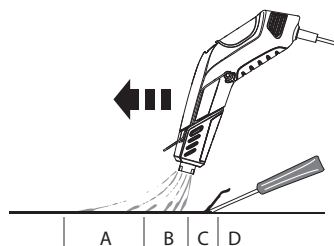

Термоусадочная пленка

Обмотайте предмет термоусадочной пленкой. Нагревайте пленку, держа термофен на безопасном расстоянии и перемещая его. Пододвигайте термофен ближе к пленке, пока она не начнет запрессовываться и сжиматься.

Термоусадочный рукав

Часто используется для запрессовки рукава вокруг электрических соединений и размягчения пластикового рукава, который нужно согнуть в определенном месте.

Тиснение

Если вы используете термофен для тиснения, остатки порошка можно удалить с помощью чистой сухой кисти. Держите термофен таким образом, чтобы форсунка находилась на расстоянии ок. 8 см от рабочей поверхности. Во избежание перегрева бумаги перемещайте форсунку по кругу, пока порошок не поднимется

и не заблестит.

При завершении работы на одном участке выключите термофен и установите его на откидные опоры в вертикальное положение. Затем начните наносить порошок на другой участок.

8. Настройки рекомендуемой температуры

Применение		Уровень
Работы по дому	Снятие краски	II
	Ремонт стен (небольшие отверстия)	II
	Размягчение краски, уплотнительного состава и оконной замазки для более легкого удаления (использовать жароотражатель)	I или II
	Усадка пластиковой пленки для упаковки	I или II
Художественное ремесло / Домашнее хозяйство	Изготовление свечей	I
	Изготовление мыла	I
	Упаковка подарков в усадочную пленку	I
	Сушка массы для моделирования	I
	Приготовление пищи/выпечка (карамелизирование, декор печенья)	I
	Тиснение	I
	Обработка деревянных поверхностей (например, браширование)	II
	Сжигание сорняков	I
	Изготовление декоративных элементов (например, бусины «плюса»)	II
	Изготовление украшений	I
	Моделирование	II
	Изготовление поздравительных открыток и приглашений	I
Автомобили	Снятие наклеек, логотипов и надписей	I или II
	Нанесение и снятие тонировки окон	I или II
Электроника	Ремонт электротехники	I
	Термоусадочные рукава для ремонта электротехники	I

9. Перерывы и завершение работы

1. Выключите термофен.
2. Сожмите ножки и отведите их назад, чтобы поставить термофен в вертикальное положение.
3. При завершении работы всегда отсоединяйте сетевой штекер.

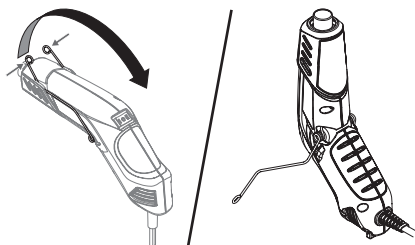



Форсунка должна всегда располагаться по направлению вверх. Если форсунка расположена по направлению вниз, горячий воздух останется в пистолете, что может сократить его срок службы. Не кладите горячий пистолет на бок, в таком положении время его охлаждения увеличивается.

10. Очистка и техническое обслуживание

Впускные отверстия на корпусе должны оставаться чистыми и свободными от засорений. Используйте мягкую сухую щетку для периодической очистки отверстий. Для очистки строительного фена используйте только мягкое мыло и влажную тряпку. Многие бытовые чистящие средства содержат химические реагенты, способные серьезно повредить корпус.

Для очистки строительного фена не используйте керосин, скипидар, разбавитель для лака или краски, жидкости для сухой очистки или аналогичные продукты.

НИКОГДА не допускайте попадания жидкости внутрь инструмента, а также не погружайте детали прибора в жидкость.



Со временем под действием высокой температуры сопло начинает темнеть. Это нормальное явление и не влияет на производительность или срок службы прибора.

11. Хранение



Убирайте термофен на хранение только после его полного остывания.

12. Защита окружающей среды



Аппарат вместе с принадлежностями и упаковкой должен повторно использоваться с экологически рациональной точки зрения. Не бросайте аппарат при утилизации в бытовой мусор. Поддержите защиту экологии и поэтому сдайте аппарат в местную службу утилизации или проконсультируйтесь в специализированной службе сбыта.

13. Важное замечание об ответственности за продукт!

На основании предписания ЕС с 01.01.1990 изготовитель отвечает только в том случае за свой продукт, если все детали произведены изготовителем или были допущены им, или если аппарат был правильно смонтирован и правильно эксплуатировался. При использовании принадлежностей и запчастей другого производства ответственность полностью или частично снимается.

3+1 года гарантии

Срок гарантии составляет 3 года со дня продажи (кассовый чек). Он дополнительно продлевается на 12 месяцев, если в течение 4-х недель после покупки устройство регистрируется в интернете на странице www.wagner-group.com/3plus1. Регистрация возможна только в том случае, если покупатель соглашается с сохранением вводимых им данных. Гарантийное обслуживание ограничивается бесплатным устранением недостатков, явно связанных с применением небезупречного материала при производстве или дефектами сборки, либо бесплатной заменой неисправных частей. Применение или ввод в эксплуатацию, а также самостоятельно выполняемые монтаж или ремонт, не указанные в нашем руководстве по эксплуатации, исключают предоставление гарантии. Подверженные износу части также исключены из гарантии. Гарантийное обслуживание исключает коммерческое применение изделия. Мы безоговорочно сохраняем за собой право на предоставление гарантийного обслуживания. Гарантия теряет свою силу, если изделие вскрывалось другими лицами, кроме персонала службы сервиса WAGNER. Повреждения при транспортировке, работы по техобслуживанию, а также повреждения и неисправности вследствие недостаточного техобслуживания не подпадают под действие гарантии. Подтверждением приобретения изделия при обращении за предоставлением гарантийного обслуживания является предъявление оригинального чека. Насколько позволяет закон, нами исключается всякая ответственность за любого рода ущерб жизни и здоровью людей, материальный или косвенный ущерб, в частности, если изделие использовалось в иных целях, отличных от указанных в руководстве по эксплуатации, вводилось в эксплуатацию или обслуживалось или самостоятельно ремонтировалось неспециалистом не в соответствии с нашим руководством по эксплуатации. Ремонтные или восстановительные работы, выходящие за рамки указанных в настоящем руководстве по эксплуатации, производятся на заводе-изготовителе. В гарантийном случае или при необходимости ремонта обращаться в соответствующий пункт продажи.

На гарантийный ремонт фирменных устройств WAGNER

Изделие	
Модель	
Серийный номер	
Дата продажи	
ГАРАНТИЙНЫЙ СРОК – 36 МЕСЯЦЕВ	
Фирма-продавец	
Адрес фирмы-продавца	
Телефон фирмы-продавца	
Исправное изделие в полном комплекте, с инструкцией по эксплуатации получил; с условиями гарантии и сервисного обслуживания ознакомлен и согласен.	
Подпись покупателя	

Благодарим Вас за то, что Вы приобрели фирменное устройство WAGNER, изготовленное и испытанное в соответствии с высочайшими стандартами качества.

Перед использованием данного изделия мы настоятельно рекомендуем Вам внимательно ознакомиться с правилами, изложенными в руководстве по эксплуатации.

Фирма-изготовитель предоставляет на приобретенное Вами устройство гарантию сроком на 3 года со дня его продажи.

Предоставленная гарантия действительна на территории стран СНГ на следующих условиях:

1. Изделие должно быть приобретено на территории стран СНГ и использовано в соответствии с правилами изложенными в руководстве по эксплуатации.
2. Гарантийное обслуживание производится уполномоченной сервисной организацией ООО "ВинТех рус".
3. Гарантийный период на основное изделие, а также на комплектующие с ограниченным сроком гарантии продлевается на время нахождения изделия в гарантийном ремонте. Соответствующая информация о произведенном гарантийном обслуживании должна вписываться в данный гарантийный талон представителями уполномоченной сервисной организации, выполнившей ремонт, сразу же после его завершения.
4. В случае, если гарантийный ремонт устройства выполнялся посредством замены составной его части, на них предоставляется гарантия сроком на один месяц, исчисляемая со дня выдачи устройства покупателю.
5. Изготовитель может быть освобожден от ответственности за недостатки товара, возникшие после передачи товара покупателю вследствие нарушения им правил пользования, транспортировки, хранения изделия, действий третьих лиц или непреодолимой силы, и, в частности, за недостатки, возникшие вследствие нарушения следующих правил пользования: (1) внесение в конструкцию изделия любых изменений, которые не были официально одобрены фирмой WAGNER, (2) подключение каких-либо устройств, применение совместно с изделием дополнительных аксессуаров и расходных материалов иных, чем те, которые рекомендованы к применению фирмой WAGNER.

6. Настоящая гарантия является дополнением к конституционным и иным правам покупателей и ни в коей мере не ограничивает их.

Для удобства сервисного обслуживания и удовлетворения иных предусмотренных законодательством Ваших требований настоятельно рекомендуем Вам в течение всего срока эксплуатации устройства сохранять поставляемую вместе с изделием сопроводительную документацию (данный гарантийный талон, инструкцию по эксплуатации и т.д.), а также документы. Подтверждающие факт заключения договора купли-продажи (кассовый чек, товарная накладная и т.д.)



ОТРЫВНОЙ ТАЛОН № _____

Изделие		Печать фирмы-продавца
Модель		
Серийный номер		
Дата продажи		
Фирма-продавец		
ГАРАНТИЙНЫЙ СРОК – 36 МЕСЯЦЕВ		

Заполняется фирмой-продавцом

----- линия отреза -----



ОТРЫВНОЙ ТАЛОН № _____

Изделие		Печать фирмы-продавца
Модель		
Серийный номер		
Дата продажи		
Фирма-продавец		
ГАРАНТИЙНЫЙ СРОК – 36 МЕСЯЦЕВ		

Заполняется фирмой-продавцом

----- линия отреза -----



ОТРЫВНОЙ ТАЛОН № _____

Изделие		Печать фирмы-продавца
Модель		
Серийный номер		
Дата продажи		
Фирма-продавец		
ГАРАНТИЙНЫЙ СРОК – 36 МЕСЯЦЕВ		

Заполняется фирмой-продавцом

----- линия отреза -----

ОСОБОЕ ВДОХНОВЕНИЕ

Вы в поисках следующего проекта? Воспользуйтесь нашим поиском проектов. Здесь вы найдете практические инструкции по ремонту и декорированию и советы для домашних умельцев. Ваш дом станет уникальным. Создавайте красоту сами!



Обновите лаковое покрытие террасы!

Время переклеивать обои!



Создайте дизайн интерьера и прилегающей территории в стильных цветах!



Больше вдохновения?
wagner-group.com/projects



ПРИНАДЛЕЖНОСТИ ДЛЯ ИЗДЕЛИЙ WAGNER

Соответствующие принадлежности для многочисленных проектов! Универсальность и простота замены. Чтобы ваша работа стала приятнее и эффективнее — и доставляла вам еще больше удовольствия! Больше информации на сайте go.wagner-group.com/diy-accessories

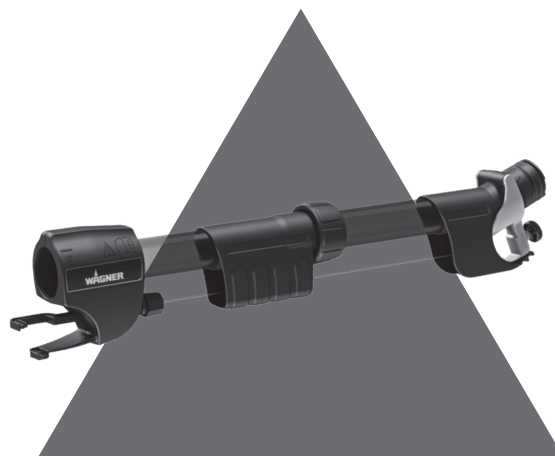

Другие принадлежности и подробную информацию о них см. здесь: go.wagner-group.com/diy-faqs

D
J. WAGNER GMBH
Otto-Lilienthal-Str. 18
88677 Markdorf
T +49 0180 - 55 92 46 37
F +49 075 44-5 05 11 69

SK
E-CORECO SK S.R.O.
Kráľovská ulica 8/7133
927 01 Šala
T +42 1948882850
F +42 1313700077

CZ
E-CORECO S.R.O.
Na Roudné 102
301 00 Plzeň
T +42 734 792 823
F +42 227 077 364

F
WAGNER FRANCE S.A.R.L.
12 Avenue des Tropiques
Z.A. de Courtaboeuf
91978 Les Ulis Cedex
T +33 0825 011 111
F +33 (0)1 69 81 72 57

GB
WAGNER SPRAYTECH (UK) LTD
Innovation Centre
Silverstone Park
Silverstone
Northants NN12 8GX
T +44 (0) 1327 368410

H
DINOCOOP KFT.
Radvány u. 24.
1118 Budapest
T +36 1 3193064
F +36 1 3193066

DK
ORKLA HOUSE CARE DANMARK A/S
Stationsvej 13
3550 Slangerup
Danmark
T +45 47 33 74 00
F +45 47 33 74 01

NOR
ORKLA HOUSE CARE NORGE AS
Nedre Skøyen vei 26,
PO Box 423, Skøyen
0213 Oslo
T +47 22 54 40 19

PL
PUT WAGNER SERVICE
ul. E. Imieli 27
41-605 Swietochlowice
T +48/32/346 37 00
F +48/32/346 37 13

S
ORKLA HOUSE CARE AB
Box 133
564 23 Bankeryd
Sweden
T +46(0)36 37 63 00

ROM
ROMIB S.R.L.
str. Poligonului nr. 5 - 7
100070 Ploiesti ,judet Prahova
T +40-344801240
F +40-344801239

CH
J. WAGNER AG
Industriestraße 22
9450 Altstätten
T +41 71 - 7 57 22 11
F +41 71 - 7 57 23 23

RUS
Импортер:
000 «ВинТех рус»
143960 МО, г. Реутов, улица
Железнодорожная, д. 11, кв./оф. V
Телефон: +7 (499) 705-11-31
info@wagner.ru
Сайт: www.wagner.ru

Изготовитель:
Дж. Вагнер Гмбх,
Отто-Лилентал, 18
Д-88677 Маркдорф, Германия
www.wagner-group.com

EAC