

WAGNER

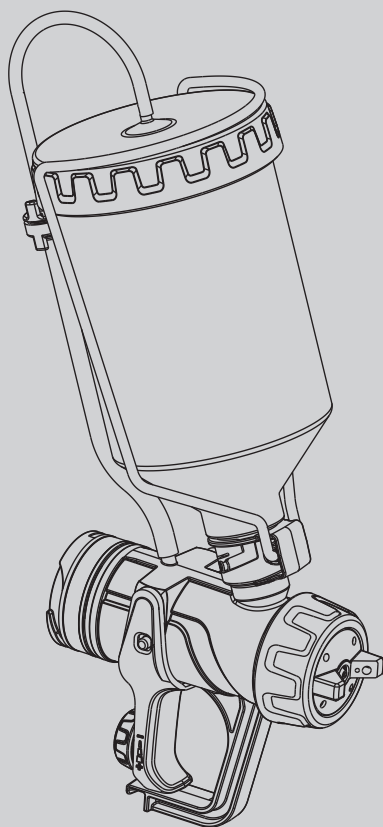

**WOOD&METAL EXTRA
GRAVITY
РАСПЫЛИТЕЛЬНАЯ НАСАДКА**

RU

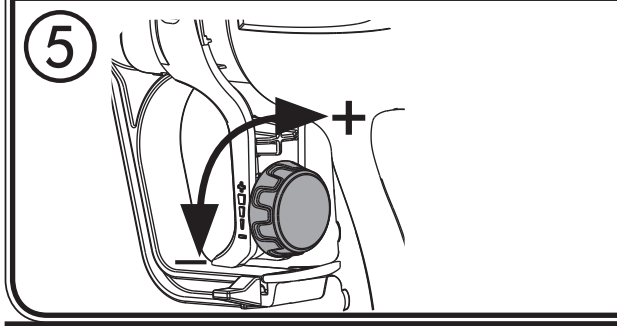
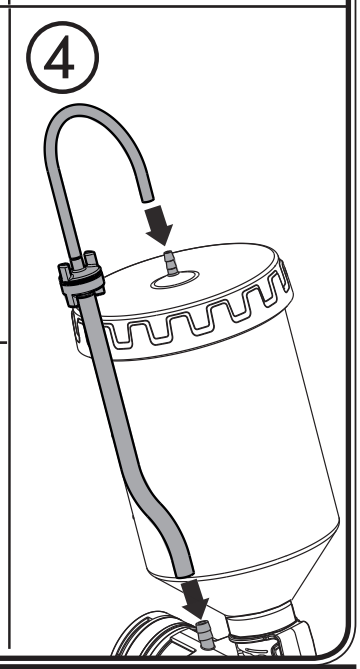
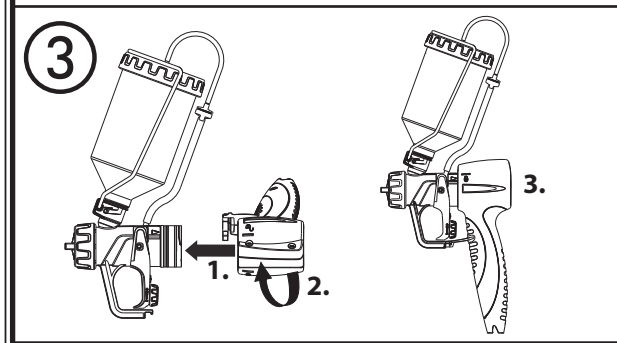
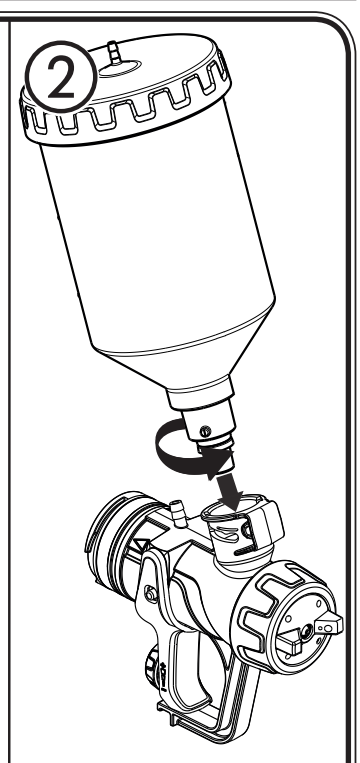
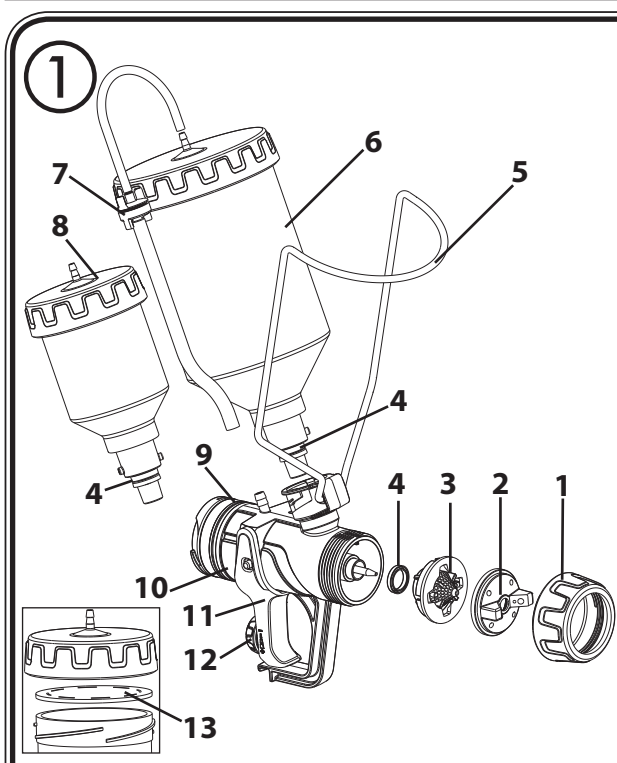

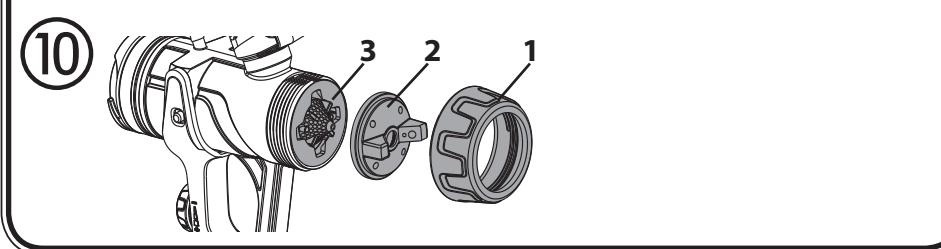
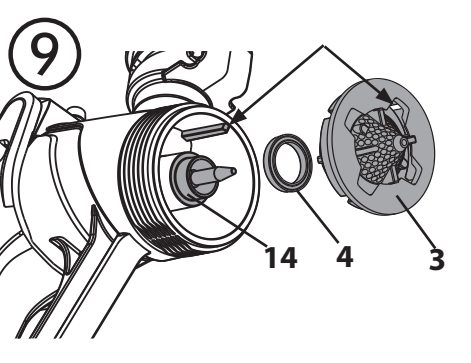
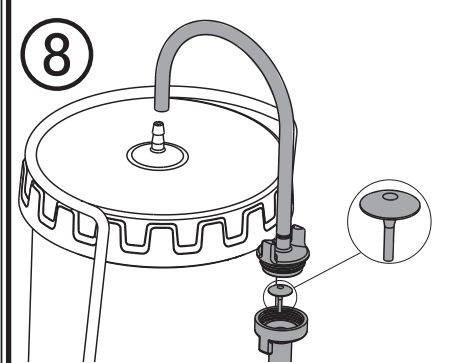
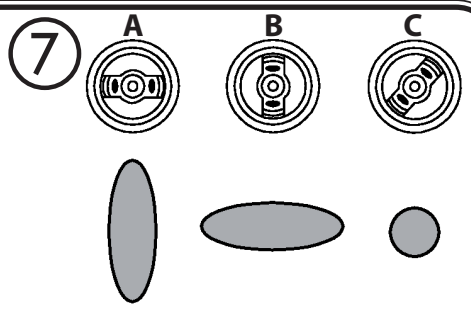
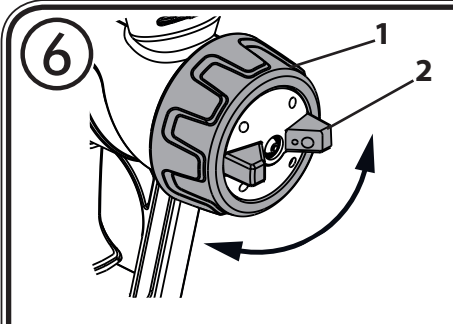

Общие инструкции

Внимательно прочтите инструкции по применению до момента использования насадки и строго соблюдайте требования. Храните инструкции по эксплуатации в безопасном месте.

Распылительная насадка **Gravity** была разработана для нанесения лаков, эмалей и про-питок, а также красок и лаков, содержащих растворители. Кроме того, распылительная насадка предназначена для обработки жидкой пленки. Краски для стен (дисперсионные и латексные краски) не подлежат обработке.

Осторожно! • Данное устройство может быть использовано только с функциональным клапаном. **Если краска поднимается внутри вентиляционного шланга (Рис.1 пункт 7) прекратите использовать устройство!** Отсоедините и почистите вентиляционный шланг, клапан и мембрану, и замените мембрану, если это не-обходимо.



• **Не класть пистолет-раскопульт на бок.**

• Не комбинировать детали различных распылительных головок. При этом детали могут быть повреждены.

Описание (Рис. 1)

1) Накидная гайка	2) Воздушный колпачок форсунки
3) Форсунка	4) Герметизирующая прокладка
5) Опора (откидная)	6) Контейнер (600 мл)
7) Вентиляционный шланг с клапаном	8) Контейнер (150 мл)
9) Кольцевая прокладка	10) Корпус распылителя
11) Защитное устройство спусковой скобы	12) регулятор количества материала
13) Прокладка контейнера	

Подготовка материала покрытия

Распылительная насадка Стандартная используется для нанесения красок, лаков, лазурей и пропиток, нерастворенных совсем или слегка растворенных. Вы можете найти информацию в соответствующем информационном листке производителя (выложенном на сайте в Интернете).

1. Размешайте материал и налейте необходимое количество краски в контейнер.

Рекомендации по уровню разбавления

Распыляемый материал	
Лазурь	Неразбавленные
Вещества сохранения дерева, протравки, масла, дезинфицирующие вещества, вещества защиты растений	Неразбавленные
Краски, содержащие растворители и водно-растворимые краски, жидкая пленка, краски автомобильные, лазури с толстой пленкой	Растворить в пропорции 0-10% (для Flexio без разбавления)

2. Если мощность распыления слишком низкая, добавьте 5-10% растворения в пошаговом режиме, пока мощность распыления не достигнет необходимого

Вам уровня (соблюдайте максимально допустимое разжижение согласно данным изготовителя).

Ввод в эксплуатацию

1. Вставьте емкость в корпус пистолета и закрепите ее, повернув байонетный замок. (Рис. 2)
2. Соедините корпус пистолета с рукояткой Click & Paint (не входит в комплект поставки). (Рис. 3)
3. С помощью откидной опоры установите пистолет на ровную поверхность.



Заполняйте емкость только в том случае, если она закреплена на пистолете, так как в противном случае материал покрытия будет вытекать.

4. Снимите крышку емкости.
5. Налейте в емкость подготовленный материал покрытия.
6. Закройте емкость крышкой.
7. Закрепите шланги клапана на крышке емкости и корпусе пистолета. (Рис. 4)

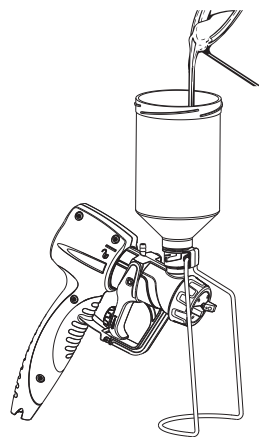

Настройка количества материала (рис. 5)

Количество материала установить вращением регулятора на спусковой скобе пистолета.

- Меньшее количество материала → вращать против часовой стрелки (-)
 Больше количество материала → вращать по часовой стрелке (+)

Настройка желаемого характера распыления



ПРЕДУПРЕЖДЕНИЕ! Опасность повреждения! Никогда во время регулировки воздушного колпачка не тяните спусковую скобу.

При слегка ослабленной накидной гайке (рис. 6, 1) воздушный колпачок (2) повернуть в желаемую позицию для распыления (стрелка). После этого накидную гайку снова затянуть.

Рис. 7 А = вертикальная плоская струя → для горизонтального нанесения краски

Рис. 7 В = горизонтальная плоская струя → для вертикального нанесения краски

Рис. 7 С = круглая струя → для углов и краев, а также для труднодоступных поверхностей

Перерыв в работе



Когда наносите 2-х компонентные лаки, немедленно почистите устройство.

Отключение и очистка устройства

- 1) Отключите устройство от сети.
- 2) Открутите крышку емкости и перелейте оставшийся материал покрытия обратно в оригинальную упаковку.
- 3) В контейнер залить воду или растворитель. Контейнер привинтить.
Для чистки не пользуйтесь горючими материалами.
- 4) Снова закройте емкость.
- 5) Воду или растворитель выпустить в резервуар или на тряпку.
- 6) Вышеописанный процесс повторять, пока из сопла не будет выходить прозрачная вода или растворитель.
- 7) Аппарат выключить и вытащить сетевую вилку.

ВНИМАНИЕ! Запрещено чистить прокладки, мембраны и форсунки или воздушные отверстия распылителя металлическими предметами. Вентиляционный шланг и мембрана обладают сопротивлением к растворителям до определенного предела. Запрещено погружать их в растворители, необходимо только вытирать.

- 8) Если на клапане остались следы краски, его необходимо очистить. Для этого отсоедините и снимите шланг и извлеките мембрану. (Рис. 8)
Тщательно очистите все детали, при необходимости замените их.



Аппарат можно эксплуатировать только с исправной мембраной. При сборке вставьте мембрану с помощью штифта движением вниз.

- 9) Открутите накидную гайку и снимите воздушный колпачок форсунки и форсунку. Почистите воздушный колпачок форсунки, прокладку форсунки и саму форсунку щеткой и растворителем или водой.
- 10) Установить уплотнение форсунки (рис. 9, пункт 4) поверх иглы (14), при этом канавка (шлиц) должна быть обращена наружу.
- 11) Установите форсунку (рис. 9, пункт 3) на корпус распылителя и поворачивая ее, найдите правильное положение форсунки.
- 12) Установите воздушный колпачок (рис. 10, пункт 2) форсунки на форсунку (3) и затяните его, используя накидную гайку (1).

Список запасных частей (Рис. 1)

Номер позиции	Назначение	Номер заказа
1	Накидная гайка	2410 212
2	Воздушный колпачок форсунки	2362 877
3	Форсунка	2361 238
4	Прокладка	0417 706
6	Контейнер емкостью 600 мл с крышкой	2410 208
7	Belüftungsschlauch mit Ventil	2410 217
8	Контейнер емкостью 150 мл с крышкой	2410 210
9	Кольцевая прокладка	2362 875

Система «Click and Paint» с дополнительными распылительными насадками и аксессуарами предлагает нужный инструмент для каждого вида работ.

Более подробная информация по спектру продукции ВАГНЕР для ремонта на сайте www.wagner.ru

Защита окружающей среды



Устройство и его аксессуары необходимо использовать вторично способом, не наносящим ущерба окружающей среде. Запрещено утилизировать устройство вместе с бытовым мусором. Поддержите действия по защите окружающей среды и отвезите устройство в местный пункт сбора отходов или получите информацию об этом у специалиста – розничного торговца.

Важные примечания касательно ответственности за неправильную эксплуатацию продукта!

Использование других аксессуаров и запасных частей может стать причиной частичного или полного аннулирования материальной ответственности или прав на требование гарантийного возмещения. Используя подлинные аксессуары и запасные части, Вы можете быть уверены, что все требования к безопасности выполнены.

Гарантия 1 год

Гарантия составляет 1 год, считая со дня продажи (кассовый чек). Она включает в себя и ограничивается бесплатным устранением недостатков или бесплатной заменой дефектных деталей, причины чего доказываются использованием некачественного материала при изготовлении или ошибками при монтаже. Использование или ввод в эксплуатацию, а также самостоятельно произведенный монтаж или ремонт, которые не указаны в нашей инструкции по использованию, исключают гарантийные обязательства. Подверженные износу детали также не входят в гарантию. Гарантийные обязательства исключают коммерческое использование. Мы однозначно исключаем наши гарантийные обязательства. Гарантия исключается, если аппарат вскрывался не сервисным персоналом фирмы ВАГНЕР. Транспортные повреждения, работы по техническому обслуживанию, а также повреждения и неисправности вследствие неправильных технических работ не входят в гарантийные обязательства. Подтверждение о приобретении аппарата при предъявлении претензий на гарантийные обязательства производится предъявлением оригинального счета. Насколько это возможно по закону, мы исключаем любую ответственность за повреждения лиц, имущества или последующий ущерб, в частности, если аппарат применялся в иных, чем указано в инструкции по использованию целях, или если ремонт производился самостоятельно не специалистом. Право на ремонт или восстановительные работы, которые выходят за рамки данной инструкции по использованию, мы оставляем за нашим заводом. В случае гарантии или ремонта, пожалуйста, обращайтесь в Ваш пункт продаж.

На гарантийный ремонт фирменных устройств WAGNER

Изделие	
Модель	
Серийный номер	
Дата продажи	
ГАРАНТИЙНЫЙ СРОК – 12 МЕСЯЦЕВ	
Фирма-продавец	
Адрес фирмы-продавца	
Телефон фирмы-продавца	
Исправное изделие в полном комплекте, с инструкцией по эксплуатации получил; с условиями гарантии и сервисного обслуживания ознакомлен и согласен.	
Подпись покупателя	

Благодарим Вас за то, что Вы приобрели фирменное устройство WAGNER, изготовленное и испытанное в соответствии с высочайшими стандартами качества.

Перед использованием данного изделия мы настоятельно рекомендуем Вам внимательно ознакомиться с правилами, изложенными в руководстве по эксплуатации.

Фирма-изготовитель предоставляет на приобретенное Вами устройство гарантию сроком на 1 год со дня его продажи.

Предоставленная гарантия действительна на территории стран СНГ на следующих условиях:

1. Изделие должно быть приобретено на территории стран СНГ и использовано в соответствии с правилами изложенными в руководстве по эксплуатации.
2. Гарантийное обслуживание производится уполномоченной сервисной организацией ООО "ВинТех рус".
3. Гарантийный период на основное изделие, а также на комплектующие с ограниченным сроком гарантии продлевается на время нахождения изделия в гарантийном ремонте. Соответствующая информация о произведенном гарантийном обслуживании должна вписываться в данный гарантийный талон представителями уполномоченной сервисной организации, выполнившей ремонт, сразу же после его завершения.
4. В случае, если гарантийный ремонт устройства выполнялся посредством замены составной его части, на них предоставляется гарантия сроком на один месяц, исчисляемая со дня выдачи устройства покупателю.
5. Изготовитель может быть освобожден от ответственности за недостатки товара, возникшие после передачи товара покупателю вследствие нарушения им правил пользования, транспортировки, хранения изделия, действий третьих лиц или непреодолимой силы, и, в частности, за недостатки, возникшие вследствие нарушения следующих правил пользования: (1) внесение в конструкцию изделия любых изменений, которые не были официально одобрены фирмой WAGNER, (2) подключение каких-либо устройств, применение совместно с изделием дополнительных аксессуаров и расходных материалов иных, чем те, которые рекомендованы к применению фирмой WAGNER.

6. Настоящая гарантия является дополнением к конституционным и иным правам покупателей и ни в коей мере не ограничивает их.

Для удобства сервисного обслуживания и удовлетворения иных предусмотренных законодательством Ваших требований настоятельно рекомендуем Вам в течение всего срока эксплуатации устройства сохранять поставляемую вместе с изделием сопроводительную документацию (данный гарантийный талон, инструкцию по эксплуатации и т.д.), а также документы. Подтверждающие факт заключения договора купли-продажи (кассовый чек, товарная накладная и т.д.)



ОТРЫВНОЙ ТАЛОН № _____

Изделие		Печать фирмы-продавца
Модель		
Серийный номер		
Дата продажи		
Фирма-продавец		
ГАРАНТИЙНЫЙ СРОК – 12 МЕСЯЦЕВ		

Заполняется фирмой-продавцом

----- линия отреза -----



ОТРЫВНОЙ ТАЛОН № _____

Изделие		Печать фирмы-продавца
Модель		
Серийный номер		
Дата продажи		
Фирма-продавец		
ГАРАНТИЙНЫЙ СРОК – 12 МЕСЯЦЕВ		

Заполняется фирмой-продавцом

----- линия отреза -----



ОТРЫВНОЙ ТАЛОН № _____

Изделие		Печать фирмы-продавца
Модель		
Серийный номер		
Дата продажи		
Фирма-продавец		
ГАРАНТИЙНЫЙ СРОК – 12 МЕСЯЦЕВ		

Заполняется фирмой-продавцом

----- линия отреза -----

ОСОБОЕ ВДОХНОВЕНИЕ

Вы в поисках следующего проекта? Воспользуйтесь нашим поиском проектов. Здесь вы найдете практические инструкции по ремонту и декорированию и советы для домашних умельцев. Ваш дом станет уникальным. Создавайте красоту сами!



Обновите лаковое покрытие террасы!

Время переклеивать обои!



Создайте дизайн интерьера и прилегающей территории в стильных цветах!



Больше вдохновения?
wagner-group.com/projects



D
J. WAGNER GMBH
Otto-Lilienthal-Str. 18
88677 Markdorf
T +49 0180 - 55 92 46 37
F +49 075 44 -5 05 11 69

SK
E-CORECO SK S.R.O.
Kráľovská ulica 8/7133
927 01 Šaľa
T +42 1948882850
F +42 1313700077

CZ
E-CORECO S.R.O.
Na Roudné 102
301 00 Plzeň
T +42 734 792 823
F +42 227 077 364

F
WAGNER FRANCE S.A.R.L.
12 Avenue des Tropiques
Z.A. de Courtaboeuf
91978 Les Ulis Cedex
T +33 0825 011 111
F +33 (0)1 69 81 72 57

GB
WAGNER SPRAYTECH (UK) LTD
Innovation Centre
Silverstone Park
Silverstone
Northants NN12 8GX
T +44 (0) 1327 368410

H
DINOCOOP KFT.
Radvány u. 24.
1118 Budapest
T +36 1 3193064
F +36 1 3193066

DK
ORKLA HOUSE CARE DANMARK A/S
Stationsvej 13
3550 Slangerup
Danmark
T +45 47 33 74 00
F +45 47 33 74 01

NOR
ORKLA HOUSE CARE NORGE AS
Nedre Skøyen vei 26,
PO Box 423, Skøyen
0213 Oslo
T +47 22 54 40 19

PL
PUT WAGNER SERVICE
ul. E. Imieli 27
41-605 Swietochlowice
T +48/32/346 37 00
F +48/32/346 37 13

S
ORKLA HOUSE CARE AB
Box 133
564 23 Bankeryd
Sweden
T +46(0)36 37 63 00

ROM
ROMIB S.R.L.
str. Poligonului nr. 5 - 7
100070 Ploiesti ,judet Prahova
T +40-344801240
F +40-344801239

CH
J. WAGNER AG
Industriestraße 22
9450 Altstätten
T +41 71 -7 57 22 11
F +41 71 -7 57 23 23

RUS
Импортер:
000 «ВинТех рус»
143960 МО, г. Реутов, улица
Железнодорожная, д. 11, кв./оф. V
Телефон: +7 (499) 705-11-31
Почта: hello@wagner.ru
Сайт: www.wagner.ru

Изготовитель:
Дж. Вагнер Гмбх,
Отто-Лилентал, 18
Д-88677 Маркдорф, Германия
www.wagner-group.com

Part. No. 2412865 A
09/2020_RS

Допускаются ошибки и изменения.

© Copyright by J.Wagner GmbH